



# Frittieröl-Entsorgungssystem

ODS 100



Die unangenehme Aufgabe des Ablassens, Transportierens und Entsorgens von verbrauchtem Frittieröl wird mit dem Henny Penny ODS 100 viel leichter.

Zunächst das verbrauchte Öl in die Filterwanne der Fritteuse ablassen. Anschließend den Schlauch des ODS 100 am Schlauchanschluss zur Filterspülung anschließen und die Pumpe der Fritteuse einschalten. Die Fritteuse pumpt das Öl direkt in den Vorratsbehälter mit einem Fassungsvermögen von 45 kg. Dank der zwei großen Räder (178 mm) lässt sich die Last mühelos transportieren.

Zur Erleichterung der Entsorgung kann das Auslaufrohr nach allen Seiten geschwenkt werden. Die leistungsfähige Handpumpe ist in einer idealen Höhe montiert, um das Abpumpen zu beschleunigen und zu erleichtern.

Das ODS-100 kann bei Druckfritteusen und offenen Fritteusen von Henny Penny eingesetzt werden.

## Standardmerkmale

- Hohes Fassungsvermögen (45 kg), reicht zur Entsorgung der meisten Frittierbecken in einem Zuge aus
- Abpumpschlauch mit Stecker- und Buchsen-Schnelltrennkupplung – zum Anschluss an offene Fritteusen und Druckfritteusen den Schlauch einfach umdrehen
- Leistungsfähige Handpumpe zur Entleerung der 45 kg Öl in weniger als zwei Minuten
- Hoher Behälter, daher kleine Grundfläche und hohe Stabilität beim Transport
- Rückschlagventil gewährleistet kontinuierliche Förderung durch die Pumpe
- Einteiliges Auslaufrohr in einer Höhe schwenkbar, die bei den meisten Entsorgungsbehältern ausreicht
- Griffige Arretierschrauben ermöglichen das Schwenken des Auslaufrohrs in die gewünschte Position
- Verriegelbarer Behälterdeckel mit Dichtung, daher kein Verschütten des Öls
- Große Räder (178 mm) gewährleisten gleichmäßigen und stabilen Transport

Frittieröl-Entsorgungswagen ODS 100

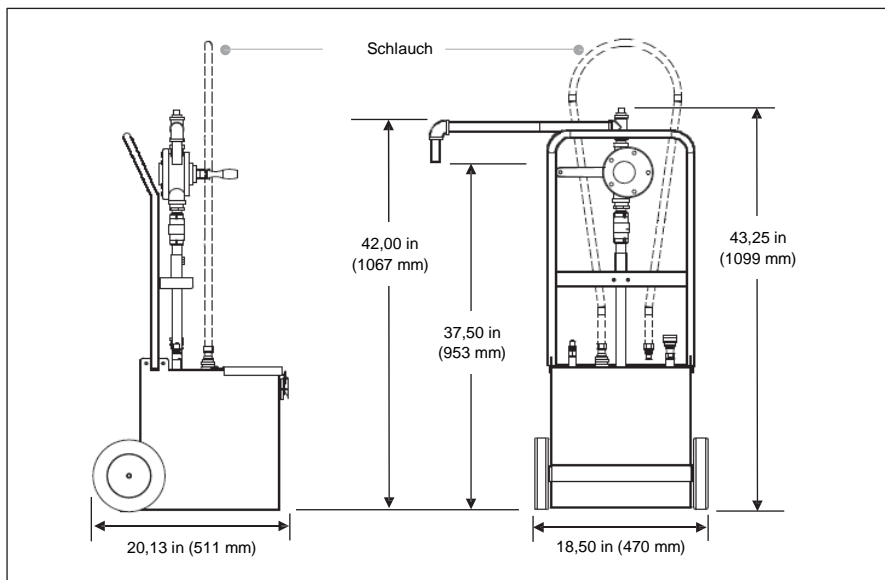

## Abmessungen

Breite	18,50 in (470 mm)
Tiefe	20,13 in (511 mm)
Höhe	43,25 in (1099 mm)
Höhe bis zum Auslauf	37,50 in (953 mm)
Höhe Oberkante Schwenkarm	42,00 in (1067 mm)

Abmessungen im verpackten Zustand auf Anfrage

Gewicht im verpackten Zustand 66 lb (30 kg)

Ölfüllmenge 100 lb (45 kg)

Änderungen der technischen Daten infolge der kontinuierlichen technischen Weiterentwicklung der Produkte vorbehalten.

2006 Henny Penny Corporation, Eaton, OH 45320 USA Überarbeitet 09/06/2017

**HENNY PENNY**  
Engineered to Last

[www.meierservice.com](http://www.meierservice.com)

Tel: +49-8131-2928660

